



金禄电子科技股份有限公司
2025 年度社会责任报告

目 录

关于本报告	3
一、综述	3
(一) 公司简介	3
(二) 履行社会责任的宗旨、机构和理念	7
(三) 2025 年度经营情况	7
二、股东和债权人权益保护	8
(一) 持续分红，积极回报广大投资者	8
(二) 完善法人治理结构，提升规范运作水平	8
(三) 维护投资者利益，信息披露透明	9
(四) 加强投资者关系管理，构建良好的投资者关系	10
(五) 及时偿还债权人贷款本息，保障债权人合法权益	10
三、职工权益保护	11
(一) 完善员工保障体系	11
(二) 加强员工培训力度	12
(三) 畅通员工晋升通道	13
(四) 工会组织心系员工	13
(五) 强化员工安全生产意识	13
四、供应商和客户权益保护	14
(一) 严把供应商质量，实现互利共赢	14
(二) 关注客户需求，提升客户满意度	15
(三) 加强廉政建设，反商业贿赂及不正当竞争	16
(四) 夯实数据安全，强化客户隐私保护	16
(五) 重视质量文化建设，寻求体系能力进阶	16
五、环境保护与可持续发展	17
(一) 环境保护	17
(二) 能源管理	17
(三) 可持续发展其他议题	18
六、风险管理与内部控制	19
七、科技创新、公共关系与社会公益事业	19
(一) 科技促进发展，创新强企	19
(二) 信息技术提升，AI 赋能	20
(三) 诚信合规经营，依法纳税	20
(四) 积极公益捐赠，回馈社会	20
(五) 响应国家号召，振兴乡村	21
(六) 支持社区活动，参与共建	21
八、社会责任展望	21

关于本报告

本报告是金禄电子科技股份有限公司（以下简称“公司”）向社会公开发布的 2025 年度企业社会责任报告，期限为 2025 年 1 月 1 日至 2025 年 12 月 31 日，与《金禄电子科技股份有限公司 2025 年年度报告》同时披露。

公司遵循深圳证券交易所公布的《深圳证券交易所创业板上市公司自律监管指南第 1 号——业务办理（2025 年修订）》，围绕 2025 年工作重点，编制了本报告。本报告真实、客观地反映公司在从事生产运营管理活动中履行社会责任的重要信息，全面诠释了公司对企业社会责任的认识和理解。

本报告主要内容包括综述、股东和债权人权益保护、职工权益保护、供应商和客户权益保护、环境保护与可持续发展、风险管理与内部控制、科技创新、公共关系与社会公益事业、社会责任展望等方面。希望本报告能起到与社会各界沟通交流的桥梁作用，也希望借此机会接受公众的监督和建议，促进公司的进步和发展，为社会和谐发展贡献力量。

为提高本报告的可读性，图文并茂地披露相关内容，在保证合规性及准确性的前提下，本报告多处使用了 AI 工具生成的图片。

一、综述

（一）公司简介

1、公司概况

金禄电子科技股份有限公司位于广东省清远市高新技术开发区，专业从事印制电路板（PCB）的研发、生产与销售，系国家高新技术企业、中国 PCB 百强企业及广东省线路板工程技术研究开发中心。公司 2006 年成立，2012 年正式投产，2022 年 8 月在深圳证券交易所创业板上市（股票简称：金禄电子；股票代码：301282）。

公司目前拥有广东清远、湖北安陆及四川遂宁三大生产基地，并在中国香港及广东深圳分别设立贸易平台公司及投资平台公司，截至 2025 年末已建成的 PCB 年产能超过 430 万平米，产品类别包括普通刚性电路板、HDI 电路板、刚挠结合电路板等，并延伸至金属基板、复合基板、混压板、微波高频板、高速板、埋容埋阻板等特种 PCB 领域。

公司以服务时代技术变革与产业升级，为全球电子与新兴产业提供优质电路

板为企业使命，恪守“以客户为中心、全力以赴、团队合作、持续改进”的核心价值观，致力于成为全球智能电动汽车电路板领域一流的生产商及国内电路板行业竞争力较强的知名企业。

🎯 企业使命

服务时代技术变革与产业升级，为全球电子与新兴产业提供优质电路板。

🌟 企业愿景

成为全球智能电动汽车电路板领域一流的生产商及国内电路板行业竞争力较强的知名企业。

💡 核心价值观

以客户为中心、全力以赴、团队合作、持续改进。

2、业务范围

公司专注于 PCB 业务，致力于构建“1+6+N”的层次分明、协同联动的产品应用格局。



(1) 聚焦一个主战场

汽车是公司产品最大的应用领域，占据半壁江山，尤其在智能电动汽车领域，公司产品应用覆盖面广，具备较强的竞争优势。

汽车智能化	汽车电动化	传统零部件（含车联网）
<ul style="list-style-type: none"> • AI-box、P-box、XR-box • 激光雷达、毫米波雷达 • 域控制器 • 线控底盘 • HUD • 防疲劳驾驶系统 	<ul style="list-style-type: none"> • BMS（最高800V） • 电驱（最高900V） • DC/DC转换器 • 车载充电机 • 充电桩（最高800V） 	<ul style="list-style-type: none"> • 发动机、变速器 • T-box • 中控影音 • 摄像头、雷达 • 车灯、开关 • 空调、水泵 • 座椅、车窗、门锁控制 • 继电器、无线充电模块 • 安全气囊.....



(2) 深耕六条重点赛道

公司密切关注下游应用领域技术变革与产业升级，除汽车电子外，着力深耕通信（新一代信息通信技术）、工控（机器人）、储能、防务、商业航天、算力基础设施等六条重点赛道，为公司业务持续增长寻求新的动力源。



(3) 辐射 N 个应用场景

PCB 系“电子产品之母”，下游应用领域广泛，公司不断扩大产品应用范围，在低空经济、新型显示、消费升级（智能穿戴、智能家电等）、智能安防、智慧医疗等新兴应用场景进行了业务布局。



3、发展战略

公司将以品质、交期、服务为发展基石，以市场营销、科技创新、资本运作为助力手段，深度拥抱 AI 全链路赋能企业发展，增强在重点及新兴市场的营销能力，优化客户和产品结构，持续开展提质降本增效工作，有序推进生产基地建设和产能释放，提升智能制造水平及新产品、新工艺研发能力，强化队伍建设，致力于成为全球智能电动汽车电路板领域一流的生产商及国内电路板行业竞争力较强的知名企业。

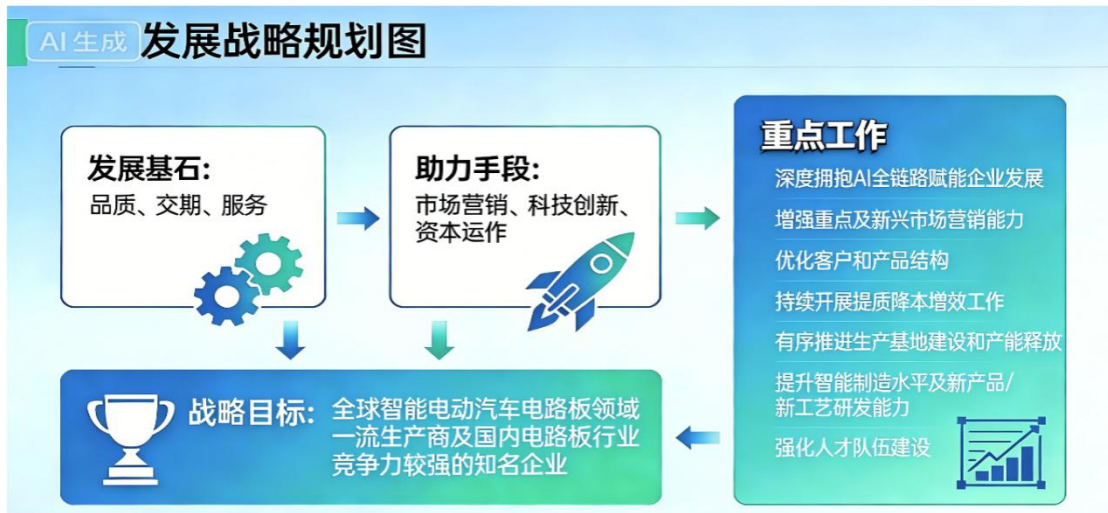

（二）履行社会责任的宗旨、机构和理念

公司以“合作共赢、利益共享”为宗旨，由董事会战略与可持续发展委员会统筹践行企业社会责任的相关工作，并在总经理办公室下设战略与可持续发展工作小组协助相关工作的具体开展。公司在制定企业中长期发展规划时明确社会责任工作规划，并以此为指导具体开展践行企业社会责任的相关工作。公司社会责任工作规划如下：

在围绕公司战略目标做大做强主业的同时，公司也将积极履行社会责任，并维护好与包括员工、供应商、客户、政府、股东等在内的利益相关方的关系。

在履行社会责任方面，公司将进一步完善公益支持机制，每年拨出一定的经费用于公益慈善及乡村振兴事业；公司将强化环境保护及节能减排工作，降低单位产品能耗，建设绿色工厂。

在维护与利益相关方的关系方面，公司将努力提升员工的满意度和幸福感；探讨建立与供应商及客户的利益和资源共享机制，与供应商合作共赢，持续为客户创造价值；支持、参与社区活动及建设，依法经营，诚信纳税，增加就业，促进地区经济发展；积极响应股东的现金分红诉求，提升盈利能力为股东创造最大利润。

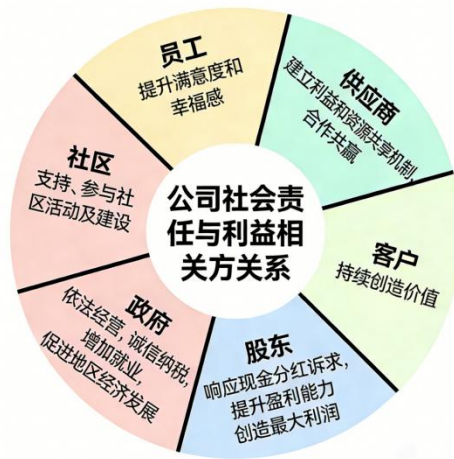
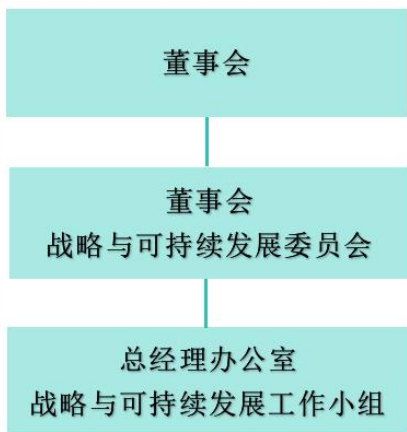

（三）2025 年度经营情况

2025 年度，受以旧换新国补、购置税减免、智能化水平提升等多重因素影响，我国新能源汽车产销量继续保持高速增长；AI 技术浪潮推动下，全球算力基础设施建设持续提速扩容，服务器、交换机及其他数据中心硬件设施供需两旺。在此带动下，PCB 行业景气度提升，市场规模增长迈入快车道。公司深入贯彻既定营销战略，围绕“智能电动汽车+大客户+新产业”三条主线卓有成效地开展营

销工作，全年实现营业收入 206,050.10 万元，首次突破 20 亿元大关，同比增长 28.74%；实现归属于上市公司股东的净利润 9,039.67 万元，同比增长 12.73%；实现归属于上市公司股东的扣除非经常性损益的净利润 8,217.73 万元，同比增长 45.65%，在竞争日趋激烈、主要原材料价格大幅上涨的经营环境下延续了业绩稳健增长的良好态势。

序号	指标名称	指标数据
1	营业收入	206,050.10 万元
2	营业收入增长率	28.74%
3	归母净利润	9,039.67 万元
4	归母净利润增长率	12.73%
5	扣非后归母净利润	8,217.73 万元
6	扣非后归母净利润增长率	45.65%

二、股东和债权人权益保护

（一）持续分红，积极回报广大投资者

公司实施积极的利润分配政策，注重给投资者合理回报，让投资者分享公司发展成果。报告期内，公司实施了2024年度及2025年中期权益分派，分别向全体股东（剔除公司回购专用账户）每10股派发现金红利1.00元（含税）和1.50元（含税），分别派发现金红利14,948,476.80元及22,422,715.20元，与全体股东共享了公司的经营成果。针对2025年度实际经营情况，在符合利润分配相关监管规定的前提下，公司充分考虑投资者的合理诉求，提出了每10股派发现金红利1.50元（含税）并使用资本公积每10股转增4股的2025年度利润分配预案，预计现金分红金额为22,422,715.20元（已剔除公司回购专用账户中的股份），2025年中期及年度现金分红金额合计达到44,845,430.40元，占2025年度归属于上市公司股东的净利润的比例为49.61%，延续了公司上市以来对股东较高比例利润分享的政策。

序号	指标名称	指标数据
1	年度现金分红金额（含本年度预分红金额）	4,484.54 万元
2	现金分红金额占当年度净利润比例	49.61%
3	上市后累计现金分红金额（含本年度预分红金额）	16,540.01 万元
4	上市后累计现金分红及回购股份金额（含本年度预分红金额）	19,540.93 万元

（二）完善法人治理结构，提升规范运作水平

公司严格按照《公司法》《上市公司治理准则》《深圳证券交易所创业板股票上市规则》《深圳证券交易所上市公司自律监管指引第 2 号——创业板上市公

司规范运作》《公司章程》等相关法律法规、部门规章、规范性文件和公司章程制度的要求，建立了股东会及董事会，同时在董事会下设审计委员会、战略与可持续发展委员会、薪酬与考核委员会、提名委员会；完善了股东会、董事会、董事会专门委员会、独立董事、管理层的议事规则和工作细则；形成了权力机构、决策机构、监督机构与管理层之间权责分明、各司其职、相互制衡、科学决策、协调运作的法人治理结构。

2025 年度，公司共组织召开董事会会议 6 次，独立董事和董事会专门委员会针对重大事项均进行了认真的审议，提高了公司决策的科学性和客观性；组织召开股东会会议 2 次，股东会会议采用现场表决结合网络投票的方式召开，同时确保了股东会会议的召集、召开、表决程序和决议合法有效，充分保障公司股东特别是中小股东的合法权益；组织召开监事会会议 2 次，监事会成员充分行使监督权，保障了公司的规范运作。

报告期内，为进一步完善公司法人治理结构及提升公司规范运作水平，根据《公司法》《证券法》《上市公司治理准则》《上市公司信息披露管理办法》《深圳证券交易所创业板股票上市规则》《深圳证券交易所上市公司自律监管指引第 2 号——创业板上市公司规范运作》等法律法规、部门规章、规范性文件及中国证监会的要求，公司撤销了监事会并在董事会中增设职工代表董事，审计委员会承接了《公司法》规定的监事会的职权；结合公司实际情况，公司对包括《公司章程》在内的 29 项制度进行了修订并制定了《舆情管理制度》《信息披露暂缓与豁免管理制度》《董事、高级管理人员离职管理制度》等 3 项制度。

序号	指标名称	指标数据
1	董事会会议召开次数	6 次
2	股东会会议召开次数	2 次
3	监事会会议召开次数	2 次
4	修订内控制度数量	29 项
5	制定内控制度数量	3 项

报告期内，公司被《董事会杂志》授予第 20 届中国上市公司董事会“金圆桌奖”——优秀董事会。

（三）维护投资者利益，信息披露透明

报告期内，公司严格按照《证券法》《上市公司信息披露管理办法》《深圳证券交易所创业板股票上市规则》《深圳证券交易所上市公司自律监管指引第 2

号——创业板上市公司规范运作》等相关法律法规、部门规章、规范性文件及《公司章程》《信息披露管理制度》等公司规章制度的要求认真履行信息披露义务。公司指定信息披露媒体为《中国证券报》《上海证券报》《证券时报》《证券日报》和巨潮资讯网。公司报告期内在指定信息披露媒体累计披露公告及其他相关文件 127 份，信息披露内容真实、准确、完整、及时、公平，不存在虚假记载、误导性陈述或重大遗漏，不存在选择性信息披露和私下披露、透露或泄露未公开重大信息以及有意选择披露时点、强化或淡化信息披露效果的情形。

（四）加强投资者关系管理，构建良好的投资者关系

公司高度重视投资者关系管理，为投资者提供了多样化的沟通渠道，在公司官方网站投资者关系专栏下设置业绩简报、股市行情、定期报告、临时报告、公司治理、内控制度、股东回报、投资者教育、IR 管理、新媒体平台等十大模块，及时更新相关内容，使投资者可以通过专栏较为全面地了解公司的信息披露、公司治理、投资者关系管理等情况；安排专人负责投资者热线、投资者咨询邮箱、互动易平台等投资者沟通渠道的日常管理，确保投资者通过上述方式与公司进行有效顺畅的沟通，公司报告期内通过上述方式累计回复投资者咨询 375 次，其中对互动易平台提问的回复率为 100%；严格按照中国证监会及深圳证券交易所的相关要求开展投资者关系活动，公司报告期内未通过现场方式接待投资者的调研，召开业绩说明会 1 次，参加 2025 年广东辖区投资者集体接待日暨辖区上市公司中报业绩说明会活动 1 次，并将相关活动内容形成投资者关系活动记录表及时进行了披露，确保全体股东能够公平地获取相关活动信息。

序号	指标名称	指标数据
1	公开披露文件数量	127 份
2	回复投资者咨询数量	375 次
3	互动易回复率	100%
4	投资者关系相关活动次数	2 次

（五）及时偿还债权人贷款本息，保障债权人合法权益

报告期内，公司及子公司根据合同约定偿还商业银行贷款本金合计 17,589.50 万元，并按照有关约定及时支付利息，未发生银行融资违约情形，保障了债权人的合法权益。公司与商业银行建立了良好的合作关系，系多家商业银行的战略客户或高级别客户。

报告期内，除为全资子公司湖北金禄科技有限公司（以下简称“湖北金禄”）

提供担保以及合并报表范围内子公司对子公司的担保外，公司未发生其他对外担保的情形。公司制定了《控股股东、实际控制人行为规范》，建立了防范控股股东、实际控制人及其关联方占用公司资金的长效机制，杜绝了控股股东、实际控制人及其关联方资金占用行为的发生，有效保护了公司、股东及债权人的合法权益。

序号	指标名称	指标数据
1	偿还贷款金额	17,589.50 万元
2	金融机构融资违约次数	0
3	违规占用资金金额	0
4	违规担保金额	0

三、职工权益保护

（一）完善员工保障体系

1、遵纪守法，维护职工权益

公司按照《劳动法》《劳动合同法》《社会保险法》等国家相关法律法规的规定与员工建立正规、合法的劳动关系，对员工实行同等的福利待遇，积极促进企业与员工之间的共同发展，保障员工合法权益。公司制定了规范透明的员工招聘和录用程序，对求职者提供公平、公正的录用机会。公司充分支持女性在公司治理和生产经营活动中发挥重要作用，截至 2025 年末，女性在公司董事会、经理层及全体员工人数中的占比分别达到 20%、13.04%及 33.92%。公司建立健全责任商业联盟（RBA）体系，制定并实施《禁止招聘童工及童工拯救管理程序》《禁止性骚扰体罚虐待侮辱胁迫管理程序》《禁止歧视管理程序》《弱势工人管理程序》《新生妈妈和孕妇风险评估程序》《残疾人管理制度》等内控制度，充分保障妇女和残疾人权益，报告期内有 27 名妇女享受产假，未发生劳工歧视、使用童工、强迫劳动、骚扰等事项，并通过责任商业联盟验证评估计划（VAP）认证。截至 2025 年末在职退伍军人 24 人、残疾员工 33 人。

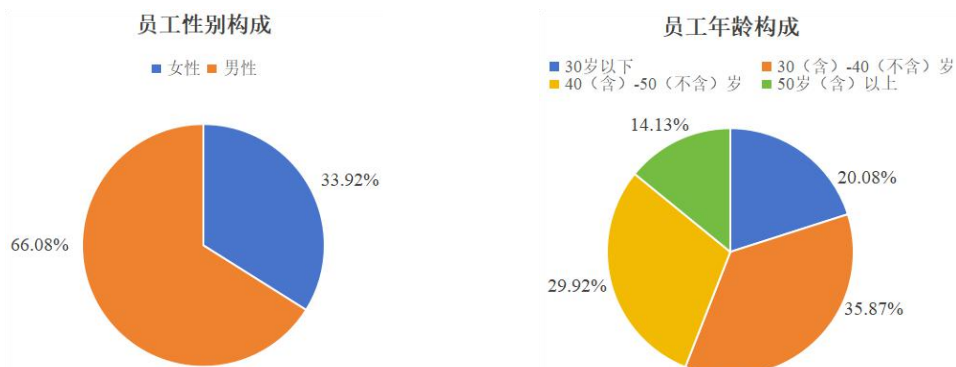

公司积极搭建内部沟通、交流的平台，通过总经理信箱、员工座谈会等多种方式加强公司与员工之间的沟通交流，董事会、监事会和管理层认真听取员工对公司经营、财务状况以及涉及员工利益的重大事项的意见，积极采纳员工合理化建议。公司支持职工代表大会、工会组织依法行使职权，对于涉及员工切身利益的重要制度的修订，均与工会组织进行协商沟通，并在履行完职工代表大会审议及公示程序后方可执行。报告期内，公司及子公司共召开 7 次职工代表大会对涉及员工切身利益的管理制度修订及选举职工代表董事等事项进行审议，充分体现了公司民主、科学、合法、合规的管理文化氛围，增强了公司的凝聚力，促进了公司的和谐、稳定发展。报告期内，公司全资子公司湖北金禄被湖北省总工会授予“湖北五一劳动奖状”。

2、完善薪资福利体系，健全长效激励机制

公司遵循外部竞争性与内部公平性相结合、员工薪酬水平与企业经济效益相匹配、成本控制与激励效力相统一、公平与效率相促进的薪酬分配原则，建立了一整套完整的薪酬分配体系，为员工提供合理的薪酬待遇，促进劳动关系的和谐稳定。公司及湖北金禄制定了规范的《薪酬福利管理制度》及《绩效考评管理制度》并实施全员绩效考核。报告期内，公司进行了绩效管理体系改革，优化了员工绩效考核方案，提升了员工满意度及激励效果。与此同时，公司为员工提供了全勤、工龄、学历等 11 种津贴，充分调动员工的积极性，激发员工的工作热情，促进公司健康、稳定发展。此外，公司为员工提供食堂、宿舍、通勤班车，还通过新建宿舍、运动场地等生活娱乐设施，改善员工生活环境，增强员工的幸福感、获得感。2025 年度，公司及子公司共组织 1,866 名员工免费进行常规体检，并组织 735 名员工进行职业病体检。

（二）加强员工培训力度

为提升员工综合能力，公司通过多途径、多方式对员工开展相关知识、素质与能力培训。报告期内，公司及子公司结合员工的工作岗位及所需技能为员工提供针对性的专项培训，组织了新员工入职培训、储备干部培训、品质保证培训、工程工艺培训、通用管理培训及安全环保培训等十余种类型培训，并分别通过笔试、口试、实操方式进行培训后的效果检验，进一步巩固培训内容，全年培训共 984 场次，为员工的专业知识和素质能力提升搭建良好平台。此外，公司及子公

司还非常重视为有学历教育进修需求的员工提供继续教育支持，出台相关政策鼓励支持员工进行学历提升，报告期内共有 15 名员工参与其中。通过全方位的培训，提升了员工总体素质水平，保障各部门工作顺利开展，最终达到强化人才队伍建设的目的。报告期内，湖北金禄被孝感市人力资源和社会保障局授予“孝感市 2025 年光电子信息产业技能人才成果交流活动突出贡献单位”。

（三）畅通员工晋升通道

公司及子公司建立了清晰透明的员工晋升、选拔与职业发展机制并在报告期内有效执行，2025 年度共有 326 名员工获得晋升，占 2025 年末员工总数的比例为 11.54%。公司为员工提供技术/专业/操作类及管理类两大类发展通道，所有员工不论工种和岗位均有获得晋升的机会，并对在公司长期工作所能获得的职业发展亦有清晰的认识和预期。

（四）工会组织心系员工

公司工会组织充分履职、积极作为，尽最大可能保障员工权益，增强企业凝聚力。公司工会会员覆盖全体员工，每年组织员工代表与企业协商签订《集体劳动合同》。除此之外，为增强工会会员抵抗意外风险的能力，帮助会员解决家庭困难，公司成立了“金禄互助会”，对有重大疾病等困难的会员或其直系家属提供资金补助和慰问。工会积极开展各种文化活动，组织端午节包粽子活动、员工季度生日会、观看电影等，丰富了员工业余生活，促进了企业和谐发展。报告期内，工会共组织 19 场活动，帮扶员工 7 人，补助金额共计 4.3 万元。通过一系列保障职工身心健康的措施，使广大员工深切感受企业的关怀，体现公司大家庭的温暖。

（五）强化员工安全生产意识

公司及湖北金禄均属于安全标准化三级企业，制定并严格执行《安全生产管理制度》，设立了安全委员会，落实全员安全生产责任制，安排专人负责安全生产管理工作，结合企业实际情况识别了生产经营过程中可能面临的安全问题并制定应急预案。公司及子公司深入全面地开展安全生产常态化管理工作，组织新入职员工进行三级安全教育、消防安全基础知识培训及考试，签署《员工安全生产、环境保护责任书》；每天安排专人进行安全生产、职业病防护等方面的巡检，2025 年度发现一般安全隐患 437 项并全部及时整改完毕；设立安全生产宣传栏，每月

对全体员工进行安全生产、消防安全、危害化学品知识、职业病危害等方面的宣传教育；组织月度安全会议，并实施消防安全检查、消防安全教育培训；全年开展消防应急综合演练、有限空间专项应急救援演练、锅炉燃气泄漏事故专项应急演练、化学品泄漏处置演练、反恐演练、电梯困人演练等应急演练共计 45 次，提高了员工的安全防范意识。报告期内，公司及子公司未发生重大安全生产事故及人员死亡的情形，发生轻微工伤事故的次数继续保持在较低水平。

序号	指标名称	指标数据
1	职工代表大会召开次数	7
2	员工培训次数	984
3	学历提升参与人数	15
4	晋升员工人数	326
5	工会举办活动次数	19
6	工会帮扶员工人数	7
7	工会补助金额	4.3 万元
8	应急演练活动次数	45
9	重大安全生产事故次数	0
	劳工歧视事件次数	0
	使用童工人次	0
	强迫劳动、骚扰事件次数	0

四、供应商和客户权益保护

（一）严把供应商质量，实现互利共赢

公司非常注重与供应商沟通，为保证公司正常生产经营的需要，公司建立并完善了供应商管理制度和供应商评估体系，制定了严密的《供应商管理程序》，采购部门根据公司的采购需求提前进行供应商的导入、评审、签署采购框架协议并建立合格供应商名录，确保拟采购的主要物料的合格供应商有两家或两家以上。公司坚持实施公平、透明的采购制度，在与供应商进行业务合作时，履行了标准化、规范化的采购程序。公司重视对供应商的风险管理，在供应商导入和正式合作阶段持续进行风险评估，对于品质和准时交付风险较大的供应商从严管控以降低公司的供应链风险。公司要求供应商签署《企业社会责任承诺书》《不使用冲突矿产承诺书》等，强化供应链的社会责任履行及人权保护。公司坚决杜绝违反商业道德和市场规则、影响公平竞争的不正当交易行为，保障了供应商的合法利益，为供应商创造了公平、高效的竞争环境。公司鼓励供应商强化可持续发展理念，引导供应商积极开展 ISO9001 质量管理体系、ISO14001 环境管理体系、

ISO45001 职业健康安全管理体系、IATF16949 汽车行业质量管理体系等认证，截至报告期末公司合格供应商中通过前述四大体系认证的数量占比分别为 73.08%、50.00%、23.08%和 26.92%。

公司奉行负责任采购的商业政策，积极执行《保障中小企业款项支付条例》的相关规定，由总经理办公室牵头，会同采购、财务等职能部门及时修改公司采购合同管理、付款安排等相关内控文件并主动与供应商联系确认其企业类型，积极保障中小企业供应商的合法权益。

(二) 关注客户需求，提升客户满意度

公司以品质、交期、服务为发展基石，通过不断提升自身的技术实力、产能、品质管控能力、订单响应能力等以满足客户个性化的产品定制需求。公司及/或子公司已通过 ISO9001:2015（质量管理体系）、IATF16949:2016（汽车行业质量管理体系）、ISO13485:2016（医疗器械质量管理体系）、GJB9001C-2017（武器装备质量管理体系）、EN9100:2018（航空航天质量管理体系）等体系认证，实施全面质量管理，推行精益生产模式，明确各道工序、各应用领域产品及重点客户产品的生产作业和管控要点，通过不断改进生产工艺流程、加强对各个生产环节的控制，保证产品的质量。公司重视对客户满意度的调查工作，报告期内对客户开展了 2 次满意度调查，及时了解客户的满意度情况并针对不足的地方进行改善。根据调查，2025 年度公司及全资子公司湖北金禄的客户满意度得分同比增加 0.38%。此外，公司在报告期内还被客户授予“卓越贡献奖”、“最佳交付奖”、“交付贡献奖”、“供应商精益项目发表大赛一等奖”、“核心合作伙伴”、“优秀服务团队”、“最佳业务支持奖”、“合作共赢奖”等荣誉。公司重视产品追溯性管理，积极响应客户需求通过生产设备适配、信息系统实施、管理体系建设等举措不断提高自身产品全制程追溯能力。报告期内，公司及子公司均未发生重大产品质量和安全事故。



（三）加强廉政建设，反商业贿赂及不正当竞争

公司高度重视廉政建设工作，制定并实施《廉政管理制度》《商业道德管理程序》《禁止共谋、贪污、敲诈勒索和挪用公款管理程序》，与员工签署《廉政协议》，规范及约束员工的廉政行为。在与供应商合作方面，公司要求合格供应商签署《廉洁承诺书》，强化供应商廉洁合规管理；在与客户合作方面，公司严格按照客户的要求签署廉洁文件并规范约束业务人员的职务行为。公司设立了专门的举报邮箱（audit@camelotpcb.com）并在官方网站公示，由审计部负责受理核实举报事项，鼓励知情者积极举报腐败行为，并对举报者予以保护。公司积极维护行业竞争秩序，坚决防范包括虚假宣传、侵犯商业秘密等在内的不正当竞争行为，开展了反商业贿赂、反贪污的相关培训，报告期内不存在侵犯他人的商标权、专利权和著作权等知识产权的行为，不存在因不正当竞争行为导致诉讼或重大行政处罚的情形。

（四）夯实数据安全，强化客户隐私保护

公司重视数据安全管理工作，指定信息中心为数据安全管理部门，制定了《信息安全管理指引》，在数据的收集、存储、使用、传输、提供等环节建立了相应的管控机制安排，与此同时部署入侵防御系统，建立数据备份与恢复机制，定期对重要数据进行异地备份，确保在数据遭遇丢失或损坏时能够快速恢复，保障业务的连续性。

公司重视客户隐私保护工作，严格按照与客户签署的《保密协议》或相关协议中保密条款的约定保守客户的技术、商务等秘密信息，在客户商业秘密信息的存储、使用、传输等环节建立了相应的管控机制安排，报告期内未发生泄露客户商业秘密的情形。

（五）重视质量文化建设，寻求体系能力进阶

公司高度重视质量文化建设，报告期内多措并举开展专项行动巩固提升员工质量意识及公司质量管理水平，同时聘请专业第三方开展体系管理赋能集中式培训，提高职能及一线管理人员的管理水平及系统性思维能力。

序号	指标名称	指标数据
1	采购合法合规率	0
2	违反阳光采购事件次数	0
3	生产供应不继率次数	0
4	经确认的客户隐私泄露事故次数	0

五、环境保护与可持续发展

（一）环境保护

公司及制造类子公司已通过 ISO14001:2015 环境管理体系认证，在生产经营过程中高度重视环保工作，不断强化环保意识及加强环保投入，报告期内在环保方面的投入及费用支出合计为 3,864.35 万元，进一步提升了污染物的处理能力。报告期内，公司持续强化污染物减排工作，优化废气处理工艺，有效减少了挥发性有机物、氮氧化物等的有组织排放。公司及制造类子公司按照相关法律法规的要求制定不同污染物的防治措施，报告期内，废水及废气污染物均达标排放。公司及制造类子公司的化学需氧量、氨氮、总铜、总镍、挥发性有机物、颗粒物、二氧化硫、氮氧化物等主要污染物及特征污染物的年均排放浓度均在相关标准限值的 60% 以下。公司及制造类子公司生产过程中产生的危险废物主要通过委托有资质的第三方机构处置或自行处置。除部分类别危险废物自行处置利用无需转移外，公司及制造类子公司已建设专门设施临时贮存待转移的危险废物，并设置识别标志及实施严格管理，定期转移至委托处置机构进行处置；转移过程中均严格落实危险废物转移联单管理制度。

公司及制造类子公司均制定了突发环境事件应急预案并报送当地环保部门进行备案。报告期内，公司及制造类子公司均未发生环境污染事件及因环境问题受到行政处罚。公司及湖北金禄的环境信息依法披露报告的查询索引详见公司 2025 年年度报告中的“第四节 公司治理、环境和社会”。

报告期内，公司被广东省电路板行业协会等单位联合授予“2024 年度绿色制造与环保先进企业”。公司还被清远市工业和信息化局、清远市生态环境局联合认定为“清远市第三十二批（2025 年）通过清洁生产审核验收企业”。

（二）能源管理

公司及湖北金禄参照 ISO50001 等标准建设完善能源管理体系，制定包括了《能源管理手册》《能源基准管理实施办法》《能源计量器具管理制度》等在内的管理制度，均已通过了 ISO50001: 2018 能源管理体系认证。

公司及子公司积极开展节能提效工作，促进能源的绿色高效利用。报告期内，公司使用高速负压风机及磁悬浮风机代替部分常规风机，湖北金禄改造了部分空压机及集尘机并进行有机废气 RTO 燃烧热能回收，预计节约年用电量 745.64 万

KWh，相当于每年避免约 3,810.88 吨二氧化碳当量排放，公司全年单位产值用电量同比下降 6.09%，湖北金禄全年单位产值用电量同比下降 3.71%。报告期内，公司重视水资源节约工作，通过优化生产工艺、循环利用废水、倡导节水习惯等措施减少水资源消耗，公司全年单位产值用水量同比下降 3.06%。

序号	指标名称	指标数据
1	环保投入及费用支出金额	3,864.35 万元
2	污染物排放达标率	100%
3	环境污染事件	0
4	环境行政处罚	0
5	节能改造预计年节约用电量	745.64 万 KWh
6	节能改造预计年减排二氧化碳当量	3,810.88 吨
7	公司单位产值用电量下降率	6.09%
8	湖北金禄单位产值用电量下降率	3.71%
9	公司单位产值用水量下降率	3.06%

（三）可持续发展其他议题

1、应对气候变化与碳排放管理

公司及子公司积极践行绿色发展理念、持续推进绿色工厂建设，公司被工信部认定为 2025 年度国家级绿色工厂，截至报告期末公司两大主要生产基地（广东清远基地及湖北安陆基地）均系国家级绿色工厂。为应对气候变化这一全球治理问题，公司及子公司强化温室气体排放管理，公司及湖北金禄已按照 ISO14067: 2018 标准要求取得第三方颁发的产品碳足迹证书。经过测算，公司 2025 年度单位产值碳排放量同比下降 3.70%，湖北金禄 2025 年度单位产值碳排放量同比下降 4.74%。

序号	指标名称	指标数据
1	公司单位产值碳排放量下降率	3.70%
2	湖北金禄单位产值碳排放量下降率	4.74%

2、资源利用与循环经济

公司及子公司全面推广绿色办公理念，通过使用信息化工具及倡导无纸化办公减少文件打印/复印以节约纸张的使用；实施垃圾分类管理专项行动，回收利用废旧卡板；开展蚀刻废液铜回收业务，回收铜后的蚀刻液予以循环利用；纯水机提取纯水时产生的浓水回用于生产、废气治理、清洁等领域，提高水资源的利用效率。

3、行业协作发展

公司积极加入多家行业协会，系中国电子电路行业协会常务理事单位、广东省电路板行业协会副会长单位，通过参与各类行业活动，推动行业协作及共同发展。

六、风险管理与内部控制

公司重视风险管理工作，制定并实施《风险管理制度》，按年度识别风险事项并针对性提出相应的风险管控措施。公司不断建立健全不相容职务分离控制、授权审批控制、会计系统控制、财产保护控制、运营分析控制、绩效考评控制、重大风险预警机制和突发事件应急处理机制、法律顾问机制等风险控制机制，由总经理办公室统筹公司风险管理工作的开展，并按年度向董事会提交《风险管理工作报告》。公司致力于不断提高内部控制水平，将证券监管部门对于上市公司治理与内控的要求以及财政部等印发的《企业内部控制基本规范》及其应用指引深度嵌入公司治理与经营活动之中。报告期内，公司审计部对照《企业内部控制基本规范》及其应用指引的规定开展了相关自查自纠工作，识别出一般控制缺陷并要求相关部门予以整改完善，并在此基础上出具《2025 年度内部控制评价报告》，公司不存在财务报告及非财务报告内部控制的重大缺陷及重要缺陷。

七、科技创新、公共关系与社会公益事业

（一）科技促进发展，创新强企

2025 年度，公司及子公司共投入研发费用 10,005.44 万元，同比增长 29.25%。全年申请专利 55 项，其中发明专利 24 项；获得专利授权 23 项，其中发明专利 14 项。“新能源汽车动力系统智能节材型厚铜多层线路板”、“智能电驱中央控制高密度互连线路板”、“三电集成系统高压电控高耐久性电路板”等 3 项产品获评“2025 年广东省名优高新技术产品”。开展了“新能源汽车 900V 平台电驱系统全参数高精度检测技术研究”、“AI 服务器 PCB 高密度布线与信号完整性增强关键技术的开发”、“工商储能产品高可靠性压合整平技术的研究与开发”、“基于工业机器人控制主板的混压技术研究与开发”、“PCB 用铜浆低温压力辅助烧结工艺的研发”、“基于 Anylayer HDI 加工技术的高速服务器 PCB 的研究与开发”等 57 个项目的研发工作。2025 年度，公司及子公司扎实推进新产品开发工作，一方面巩固和强化智能电动汽车领域的先发优势，配合下游客户成功研制并小批量量产固态电池 BMS 用 PCB，汽车 AI-box 用 PCB 已交付验证，基于 900V 高压架构

的电驱 PCB 产品实现大批量交付；另一方面加快推进新兴产业应用领域的产品开发，应用于数据中心领域的 28 层刚性板已研制成功，采用铜浆烧结工艺的 22 层复合基板及 16 层软硬结合板、16 层高速刚性板已交付商业航天及防务等领域的客户，公司 PCB 产品正在围绕高频高速、高多层、特殊工艺、高阶 HDI 等方向加速升级。

(二) 信息技术提升，AI 赋能

2025 年度，公司持续推进信息化建设工作，开发完善并新增 SAP ERP、OA 等系统部分功能模块，提升成本管控精细化水平和办公效率；全资子公司湖北金禄实施 MOM（制造运营管理，包括 MES、WMS、QMS 及 EAM）项目，与第三方合作运用人工智能大模型成功开发 MI 工程自动化软件并交付使用，助力公司 MI 工程资料处理效率与准确性的提升。全资子公司湖北金禄被工信部认定为“5G 工厂”。

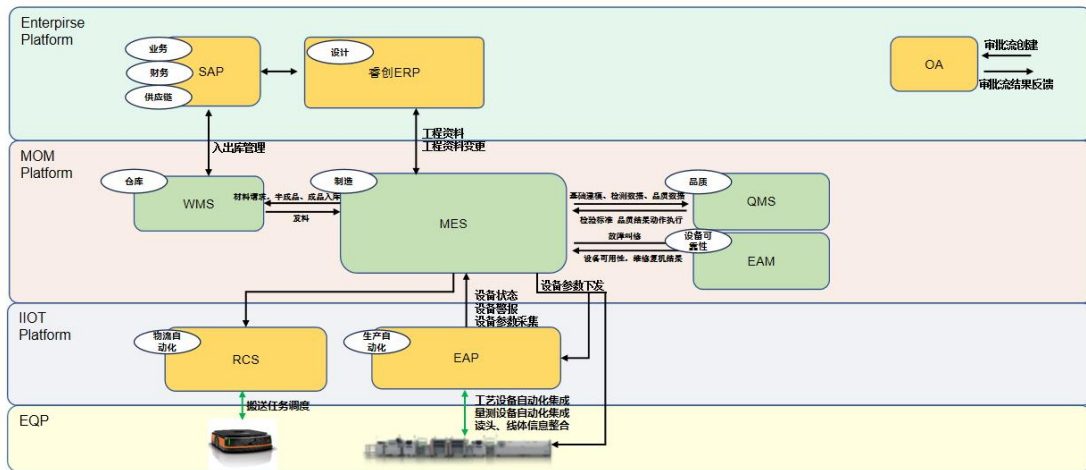

(三) 诚信合规经营，依法纳税

公司及子公司诚信合规经营，依法纳税，2025 年内实际缴纳税费（含免抵税额）2,141.85 万元。公司及湖北金禄纳税信用等级连续多年被税务机关评定为 A 级。

(四) 积极公益捐赠，回馈社会

公司积极持续参与慈善公益活动，帮助弱势群体，努力推动社会和谐发展。报告期内，公司及湖北金禄积极参与捐资助学、建设绿色中国等公益慈善活动，捐款支出共计 56.03 万元。此外，公司党支部及工会积极组织党员及员工参与志愿活动，全年参与志愿活动 19 人次，无偿献血 10 人次。报告期内，公司被清远

市慈善总会授予“清远‘乐善清远’慈善月活动爱心支持单位”。

（五）响应国家号召，振兴乡村

报告期内，公司通过就业扶持、捐资改善村容村貌等方式持续助力乡村振兴，全年用于乡村振兴的捐款共计 2 万元。

（六）支持社区活动，参与共建

报告期内，公司积极参与支持社区活动及建设，组织员工参与 2025 年清远高新区“两新”党组织纪念“三八”国际妇女节 115 周年趣味运动会、2025 年清远市清城区龙塘镇总工会职工羽毛球混合团体赛、第三届凤城百里徒步活动等社区活动；湖北金禄倾力支持第五届“全民健身 健康中国”全国县城足球基层赛暨“金禄科技·李白杯”安陆市“乡超”联赛、2025“新华杯”安陆市中小学师生书法美术作品大赛等活动举办，并积极参与 2025 安陆市“体彩杯”全民健身系列赛事活动。

序号	指标名称	指标数据
1	研发投入金额	10,005.44 万元
2	研发费用增长率	29.25%
3	专利授权数量	23 项
4	发明专利授权数量	14 项
5	缴纳税费（含免抵税额）	2,142.84 万元
6	纳税信用等级（2024 年度）	A
7	慈善及社区活动公益支出金额	64.03 万元
8	乡村振兴支出金额	2 万元
9	志愿者活动次数	19 人次
10	无偿献血次数	10 人次

八、社会责任展望

2026 年，公司将继续把企业的经营发展和社会责任相结合，在提升企业经济效益的基础上，不断完善公司治理结构，积极回报股东，保护员工的合法权益，继续加强与合作伙伴的沟通，进一步践行企业社会责任，推动公司可持续发展，为建设环境友好型和资源节约型社会做出应有的努力，为社会、经济、环境的和谐发展贡献更大的力量。

金禄电子科技股份有限公司

二〇二六年三月三十日